

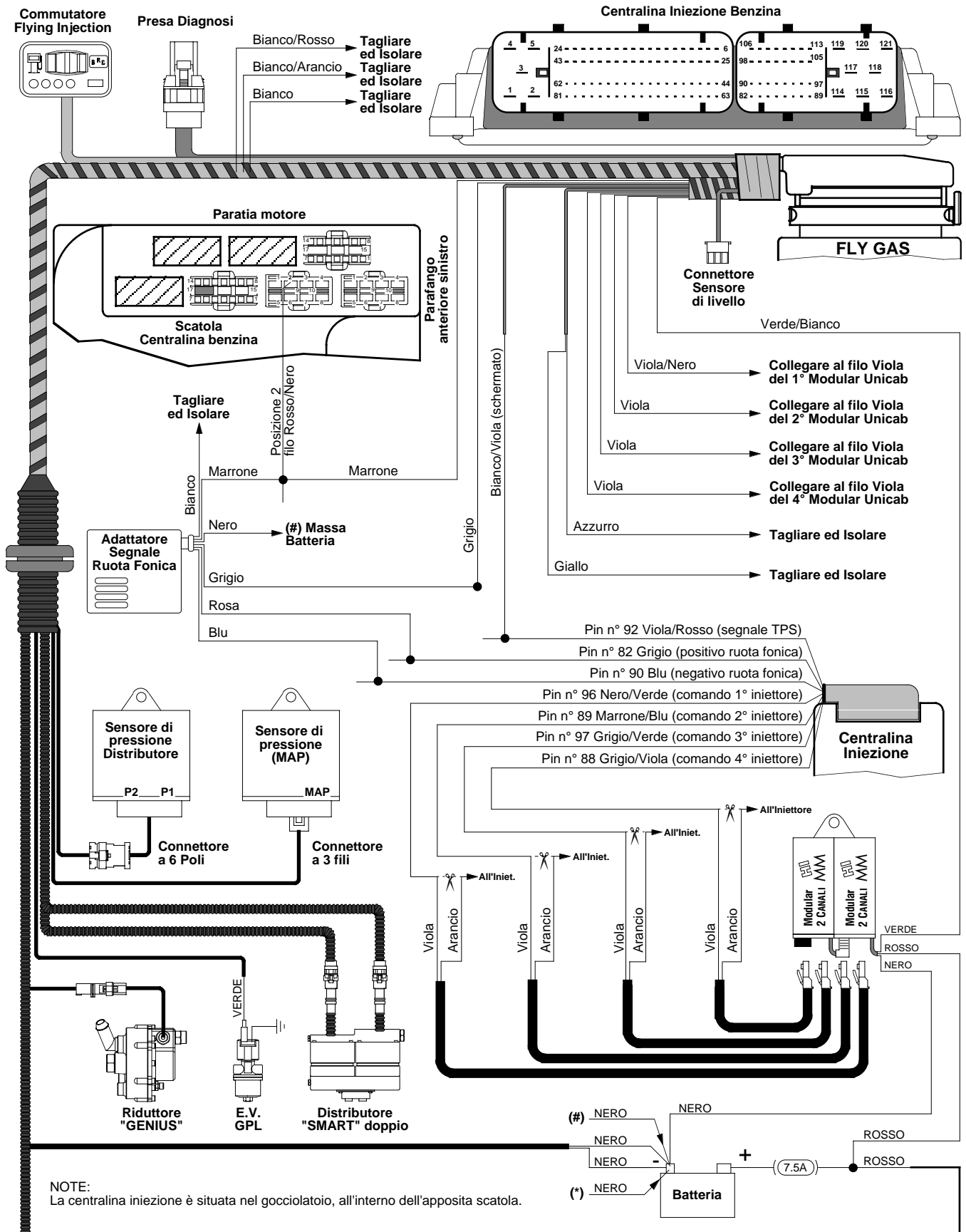

**SCHEMA COLLEGAMENTO PARTE ELETTRICA
FLYING INJECTION GPL
AUDI A4 1.8i 20V TURBO (EURO 4) - MOTORE: AVJ
INIEZIONE ELETTRONICA MULTIPOINT BOSCH ME7.5**

Data:	16.10.02
Schema N°:	2
An. Sch. del:	28.06.02
Disegn.:	M.M.
Visto:	



AVVERTENZE:

Attenzione alle auto per le quali la casa costruttrice sconsiglia o vieta di scollegare la batteria, per non alterare antifurti o autoadattatività - Non usare mai saldatori collegati alla batteria della stessa auto - Eseguire i collegamenti con saldature a stagno opportunamente isolate - Posizionare i dispositivi elettrici BRC in zona ben ventilata, al riparo da infiltrazioni d'acqua e da fonti di calore - Si raccomanda di isolare i fili della centralina BRC che non vengono collegati - BRC si riserva di modificare il presente schema senza alcun preavviso - Si consiglia di verificare di essere in possesso dell'ultima revisione di schema redatta dalla BRC.