



Assistenza
Tecnica
0337/247594
0336/405823
0335/6185546

www.brc.it
support@brc.it

SUBARU IMPREZA 1.6i 16V 4WD - 1.8i 16V 4WD - 2.0i 16V 4WD

- Anno: 1991 • kW: 1.6i 4WD: 66 - 1.8i 4WD: 76 - 2.0i 4WD: 85
- Iniezione: elettronica multipoint
- Accensione: elettronica
- › Compl. Lambda Gas Storm attuatore "L" (resistivo): 06LB00001656 GPL e Metano o Compl. Lambda Gas Storm attuatore "L" (Hall): 06LB00001660 GPL e Metano
- › Commutatore ad incasso cod. 06LB00002602
- › Cablaggio 15 Poli: 06LB50010035 (c/startend) o 06LB50010037 (c/startend e ripristino)
- › N° 2 MODULAR HI cod. 06LB00003001
- › N° 2 conf. MODULAR UNICAB cod. 06LB50030011
- › Miscelatore GPL: 12MX01990052
- › Miscelatore Metano: 12MM01990052

Data:	28.12.98
Schema N°:	1
Annulla Sch. del: //./././.	
Disegn.:	M.M.
Visto:	

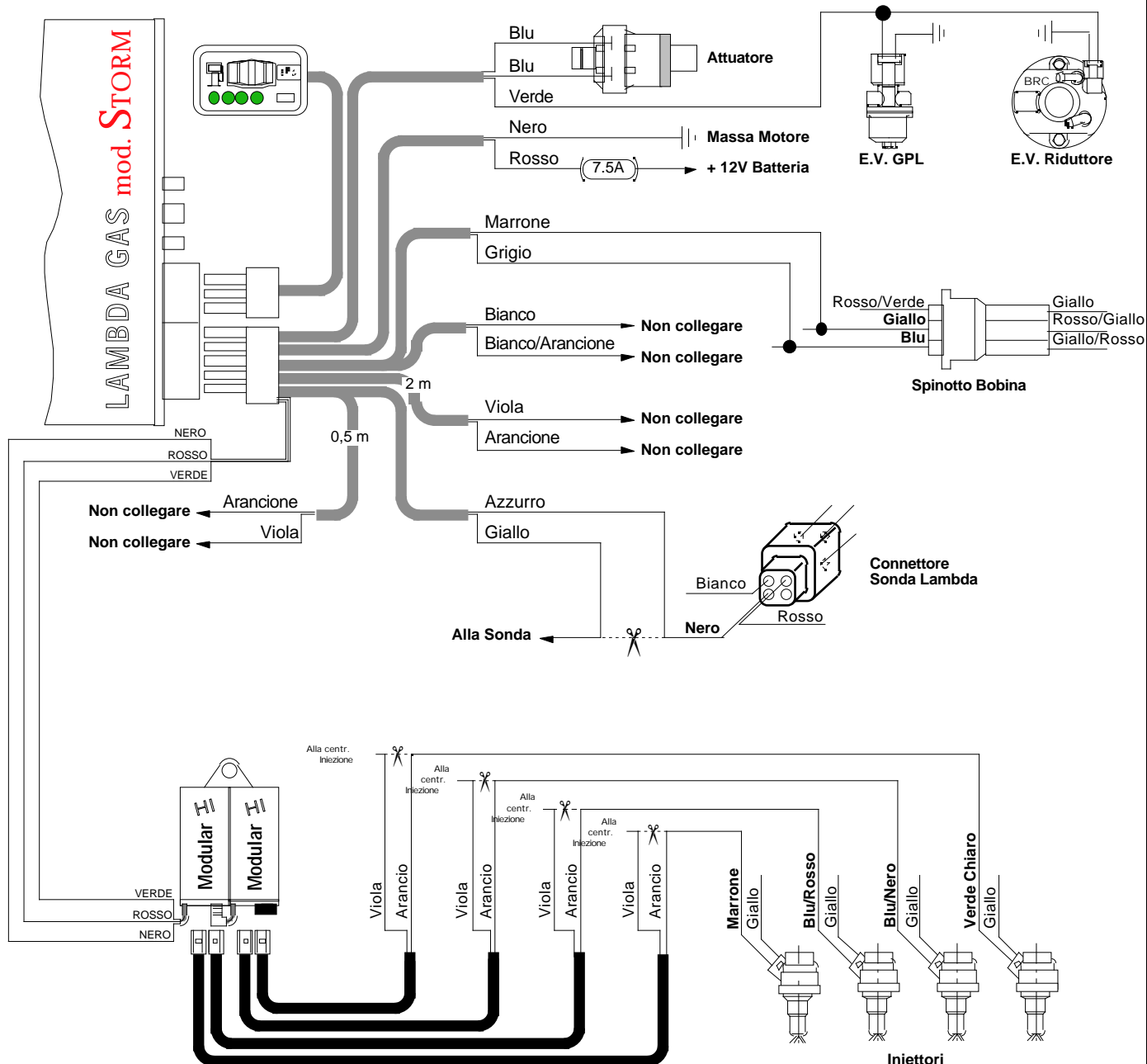

NOTE:
Il Connettore Sonda Lambda è situato vicino al supporto cambio.
Lo spinotto bobina si trova sul collettore di aspirazione.

AVVERTENZE:
Attenzione alle auto per le quali la casa costruttrice sconsiglia o vieta di scollegare la batteria, per non alterare antifurti o autoadattatività - Non usare mai saldatori collegati alla batteria della stessa auto - Eseguire i collegamenti con saldature a stagno opportunamente isolate - Posizionare i dispositivi elettrici BRC in zona ben ventilata, al riparo da infiltrazioni d'acqua e da fonti di calore - Si raccomanda di isolare i fili della centralina BRC che non vengono collegati - BRC si riserva di modificare il presente schema senza alcun preavviso - Si consiglia di verificare di essere in possesso dell'ultima revisione di schema redatta dalla BRC