



Assistenza
Tecnica
0337/247594
0336/405823
0335/618546

www.brc.it
support@brc.it

PEUGEOT 306 i.e.

- Anno: 1993 • kW: 55 • Sigle Motori: HDZ - HDY
- Iniezione: elettronica single point Magneti Marelli MMG6
- Accensione: elettronica

- > Compl. Lambda Gas Storm attuatore REG. GPL: 06LB00001650/52
- > Compl. Lambda Gas Storm attuatore REG. METANO: 06LBM0001650/52
- > Compl. Lambda Gas Storm attuatore "S": 06LB00001655/59 GPL e Metano
- > Commutatore ad incasso: 06LB00001999
- > Cablaggio 15 Poli: 06LB50010034 (base) o 06LB50010036 (c/ripristino)
- > Miscelatore GPL: 12MX00110004
- > Miscelatore METANO: 12MM00110004

| | |
|-------------------------------|----------|
| Data: | 07.01.98 |
| Schema N°: | 1 |
| Annulla Sch. del: //./././ | |
| Disegn.: | F.M. |
| Visto: | |

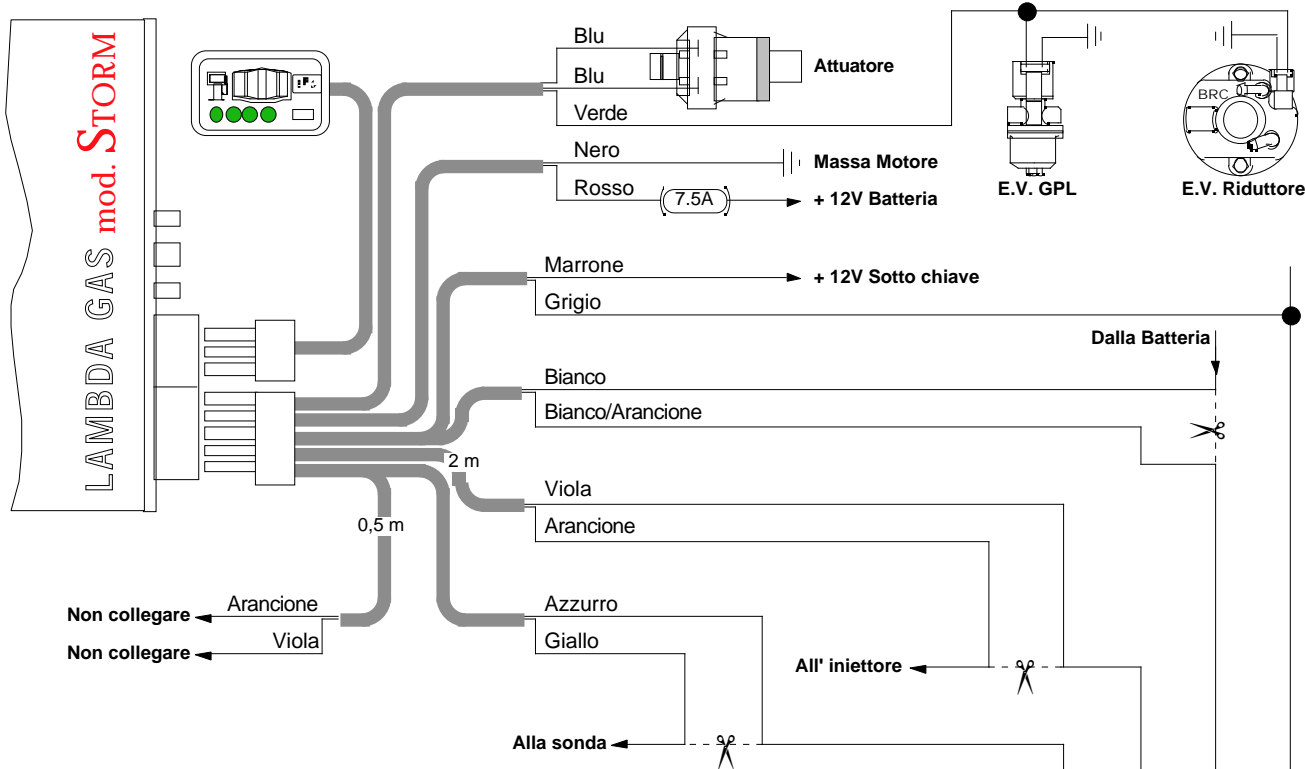

Modelli con "CODE ANTIFURTO"

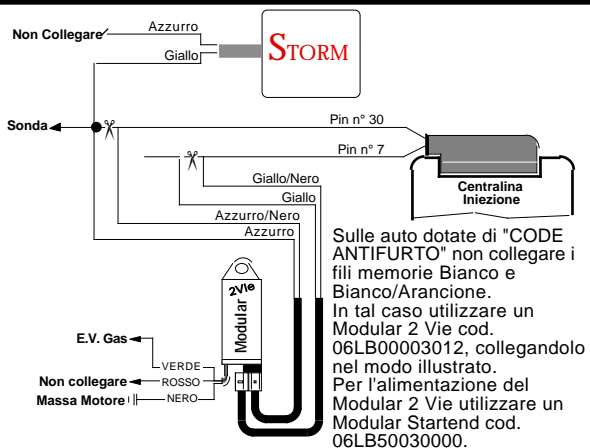

NOTE:

La centralina iniezione è situata nel vano motore, tra batteria e paratia.

Segnale sonda lambda: Pin n° 30.

Filo memorie: Pin n° 29 BB12.

Giri motore: Pin n° 6.

Filo comando iniettore: Pin n° 18.

Collegare il filo Marrone ad un positivo +12V sotto chiave avente tensione costante in ogni situazione (si consiglia il collegamento sul filo n° CC2 pos. 14 del doppio relè multifunzione iniezione, situato sulla paratia motore).