



## ISTRUZIONI DI MONTAGGIO SISTEMA FLYING INJECTION A GPL SU BMW 318i (1895 cm<sup>3</sup>) TOURING



- Anno: 2000 • kW: 87 • Sigla motore: 194E1
- Iniezione: elettronica multipoint Bosch DME (Centralina a 5 connettori)
- Versione centralina iniezione benzina: vedi figure 1 e 2 pagina 2
- Accensione: elettronica
  - › Kit base Flying Injection sing. Smart cod. 08FJ00000001
  - › Kit dedicato per Bmw 318i Euro 3 cod. 08FJ00090010
  - › Serbatoio consigliato: toroidale E67R01 600x250 0° litri 54 cod. 27TE08660052
  - › Multivalvola Europa per serbatoio toroidale 600x250 0° cod. 10MV32003250

**PRIMA DI PROCEDERE ALL'INSTALLAZIONE CONSULTARE IL MANUALE  
PER L'USO DEL SISTEMA FLYING INJECTION**

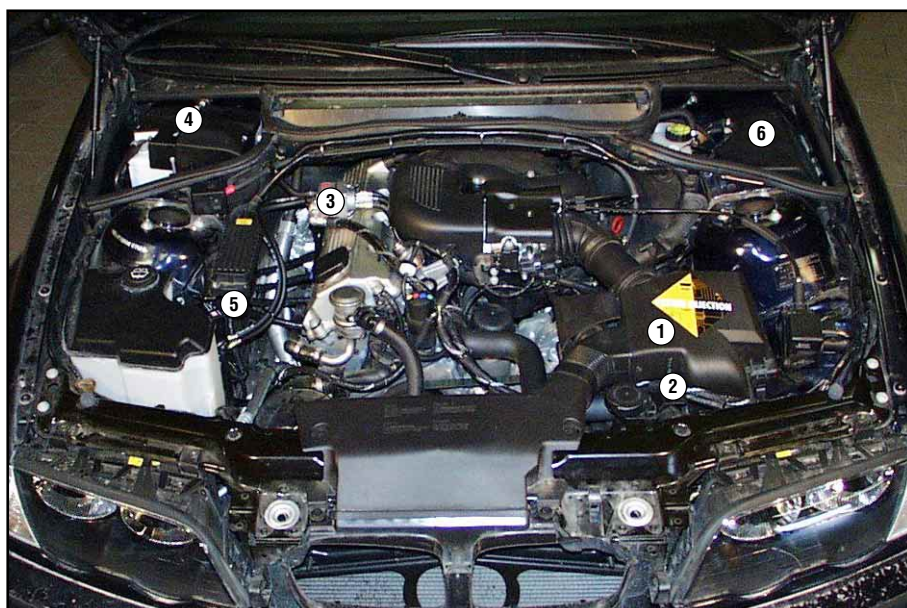

### LEGENDA

- 1 - ELETTROVALVOLA GPL
- 2 - RIDUTTORE GENIUS
- 3 - DISTRIBUTORE SMART
- 4 - CENTRALINA FLY GAS (sotto al supporto batteria)
- 5 - SENSORE DI PRESSIONE (MAP)  
SENSORE DI PRESSIONE DISTRIBUTORE
- 6 - MODULAR HI (all'interno della scatola centralina benzina)

TUBAZIONI di RICAMBIO			
descrizione	codice	lungh. (mm)	q.tà
da SMART a collettori	22TB01040200	200	4
da SMART a P1	22TB01040440E	440	1
da SMART a P2	22TB01040500E	500	1
da GENIUS a SMART	22TB02041000E	1000	1
da GENIUS a presa press.	22TB04041200	1200	1
da MAP a presa press.	22TB04040900	900	1

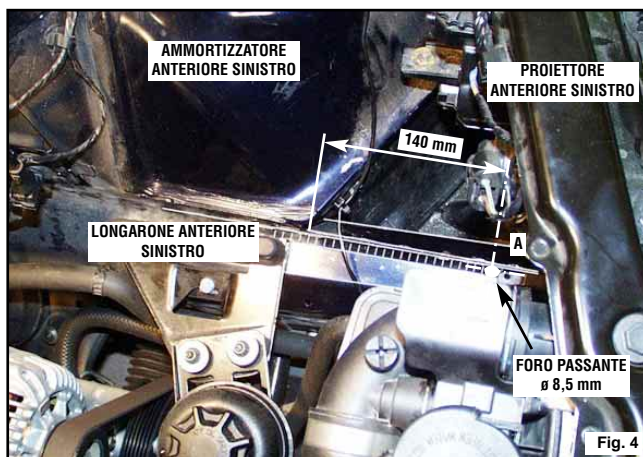
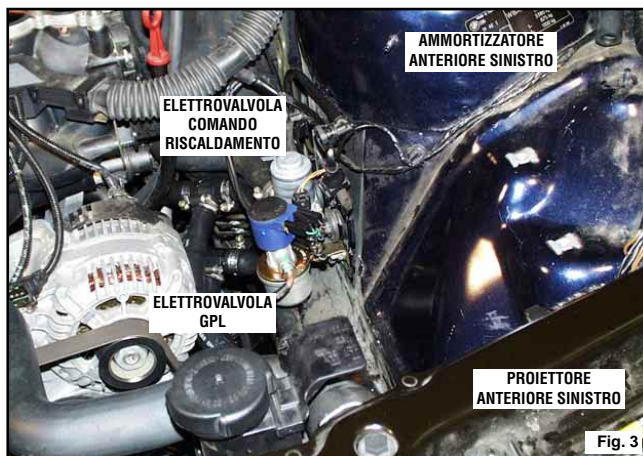
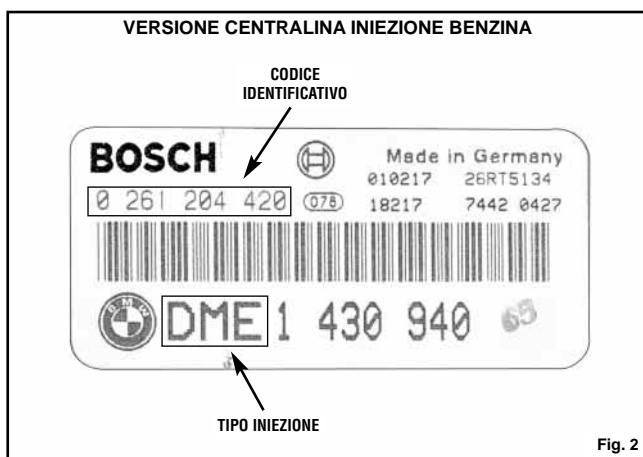

## VERSIONE CENTRALINA INIEZIONE BENZINA

La centralina iniezione benzina è situata nell'apposita scatola, nel gocciolatoio, dietro l'ammortizzatore anteriore sinistro ed è composta da cinque connettori: Connettore 1 = 9 Pin, Connettore 2 = 24 Pin, Connettore 3 = 52 Pin, Connettore 4 = 40 Pin, Connettore 5 = 9 Pin (fig. 1).

Il codice identificativo del tipo di iniezione trasformabile è quello indicato in figura 2.

Altri eventuali e possibili codici trasformabili con questo kit sono indicati sul nostro sito internet all'indirizzo <http://www.brc.it>.

Qualora non ci fosse corrispondenza alcuna tra questo o gli altri codici indicati **non procedere alla trasformazione** della vettura e consultare il nostro servizio di assistenza tecnica.

## MONTAGGIO PARTE MECCANICA

### **MONTAGGIO ELETTRORISERVOIRIO GPL**

Smontare nel lato sinistro del vano motore la scatola filtro aria.

Ancorare l'elettrovalvola GPL utilizzando una staffa ed un bullone M6x16 con rondelle, al foro originale presente sul fissaggio elettrovalvola comando riscaldamento abitacolo (fig. 3).

### **MONTAGGIO RIDUTTORE GENIUS**

Utilizzando le quote indicate in figura 4 realizzare un foro passante  $\varnothing$  8,5 mm, nel profilo superiore del longarone anteriore sinistro.

Utilizzando il foro "A" della staffa fissarla al foro ottenuto con un bullone M8x35 e due rondelle.

Avvitare sull'ingresso gas del riduttore la curva 90° in ottone.

Posizionare il Genius sulla macchina, e dopo aver raccordato il tubo rame proveniente dall'e-

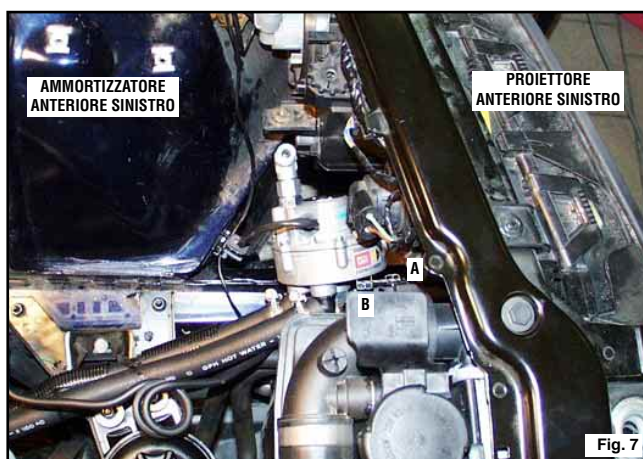
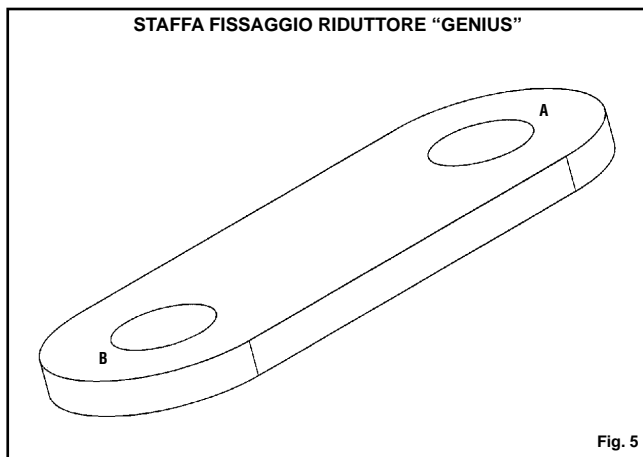

lettrovalvola, bloccare la curva 90° con il relativo dado.

Ancorare il riduttore Genius al foro "B" della relativa staffa per mezzo della vite TE M8x14 con rondella (vedi fig. 7).

Avvitare sull'uscita gas del riduttore la curva 90°, e bloccarla una volta eseguito il collegamento tubo gas tra Genius e Smart (fig. 6).

Raccordare alla parte anteriore del riduttore la tubazione depressione.

A questo punto facendo attenzione a non provocare un'eccessiva perdita d'acqua (usare allo scopo le pinze BRC cod. 90AV99004020), interrompere le tubazioni indicate in figura 8.

Interrompere a circa 60 mm dall'elettrovalvola comando riscaldamento abitacolo, la tubazione proveniente dal motore ed inserire il "T" 20x20x16. Interrompere in corrispondenza dell'elettrovalvola comando riscaldamento abitacolo la tubazioni sottostante, diretta al radiatore ed inserire il secondo "T" 20x20x16.

Utilizzando il tubo acqua in dotazione realizzare il circuito riscaldamento riduttore.

Chiudere le tubazioni con le fascette in dotazione.

Infine rabboccare il livello del liquido raffreddamento motore ed eseguire uno spurgo del relativo impianto.

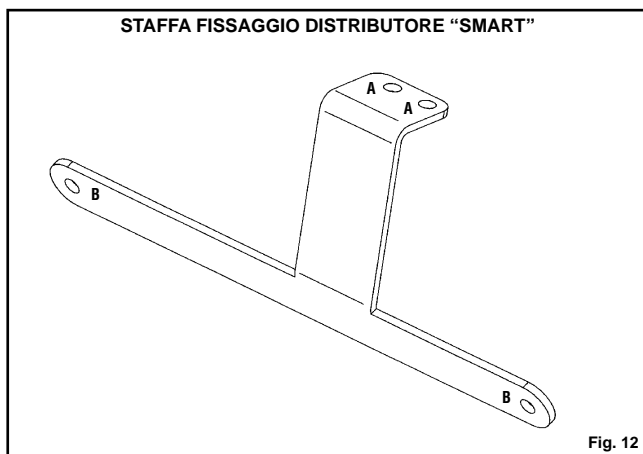
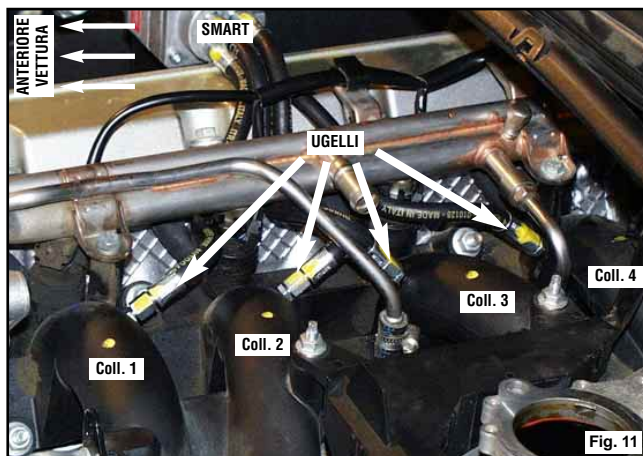
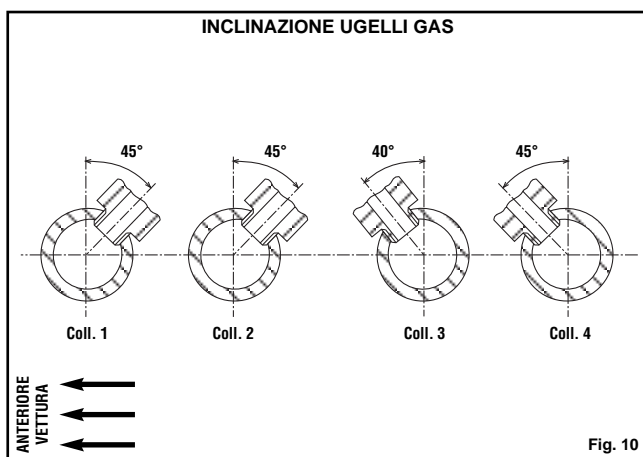

## MONTAGGIO UGELLI

Smontare la parte superiore del collettore di aspirazione, **quindi attenendosi alle avvertenze di carattere generale riportate nel paragrafo 4.F del manuale per l'uso del sistema Flying Injection**, procedere con una punta  $\varnothing$  5 mm alla realizzazione dei fori.

I fori devono essere eseguiti perpendicolarmente al collettore ad una distanza di circa 30 mm dalla battuta del collettore (vedi fig. 9).

Inclinare il primo, il secondo ed il quarto foro di circa 45° verso l'interno del collettore.

Realizzare il terzo foro inclinato di 40° verso il secondo collettore.

Eseguire con un maschio M6 la filettatura dei fori precedentemente eseguiti.

Avvitare a tali fori gli ugelli di portata gas.

Si consiglia di avvitare gli ugelli utilizzando sulle filettature il sigillante consigliato (Loctite n° 83-21).

Avendo cura di non far muovere gli ugelli precedentemente fissati (usare due chiavi e/o la chiave fornita in dotazione), raccordare sugli ugelli le 4 tubazioni, che dovranno essere collegate successivamente al distributore Smart.

Rimontare la parte superiore del collettore di aspirazione.

## MONTAGGIO DISTRIBUTORE SMART

### Fissaggio:

Fissare il distributore Smart sull'apposita staffa utilizzando i fori "A", le due viti TE M6x16 e le rondelle in dotazione.

Incastrare le due viti TE M6x16 sul coperchio motore, nei due incastri originali, quindi inserirvi il gruppo staffa/Smart e fissarlo con i dadi M6 e le rondelle in dotazione (vedi fig. 13 e fig. 14 pag. 5).

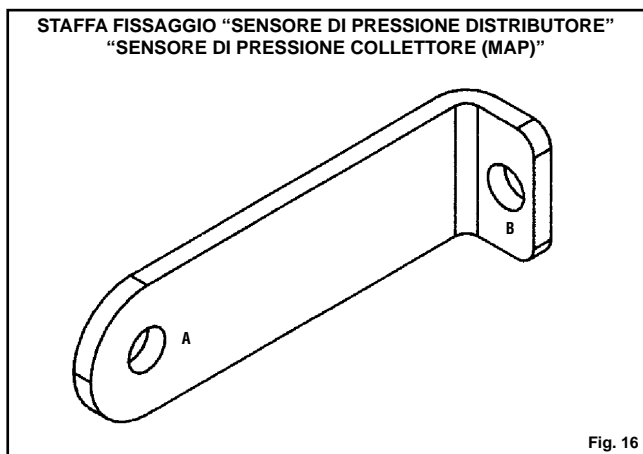
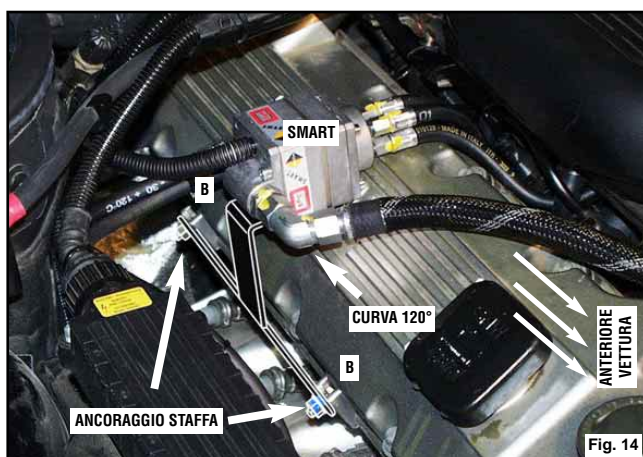
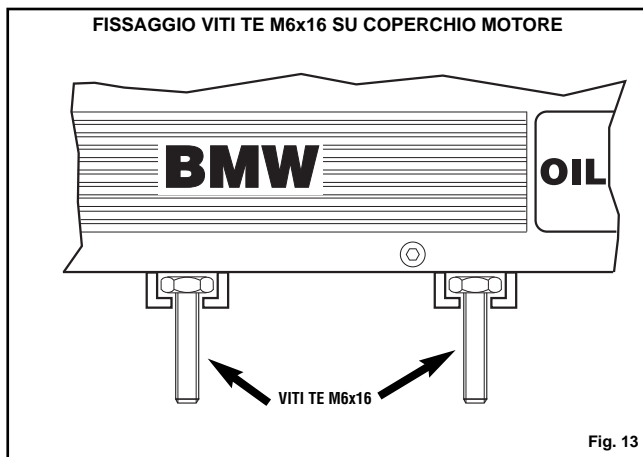

### Collegamento delle varie raccorderie:

Avvitare ai quattro raccordi inferiori del distributore le tubazioni provenienti dagli ugelli precedentemente avvitati sui collettori.

Avvitare sui due raccordi laterali contrassegnati con P1 e P2 le due curvette a 90° utilizzando sulle filettature il sigillante consigliato (Loctite n° 83-21), orientandole verso il parafrangente destro.

Raccordare alle due curvette le tubazioni che dovranno essere avvitate ai rispettivi raccordi P1 e P2 nella parte inferiore del Sensore pressione distributore. Utilizzare per P1 la tubazione l = 440 mm e per P2 la tubazione l = 500 mm.

Utilizzando la curva 120° in dotazione avvitare sul distributore la tubazione di portata gas, e raccorderla alla curva 90° sul riduttore.

Si consiglia di rivestire i tubi con del tubo corrugato, per evitare che si danneggino.

### PRESE DEPRESSIONE

Le due prese depressione per riduttore e Sensore di pressione collettore (MAP) devono essere ottenute, grazie alle due biforcazioni ad "Y", sul tubo depressione originale diretto dal collettore di aspirazione alla valvola benzina situata nella parte anteriore del flauto iniettori.

### SENSORE DI PRESSIONE DISTRIBUTORE SENSORE DI PRESSIONE COLLETTORE (MAP)

Incastrare tra di loro i due Sensori e l'apposita aletta.

Avendo cura di interporre tra staffa e sensore l'apposita staffa di rinforzo, fissare i due sensori al foro "A" della staffa con il bullone M6x16 e due rondelle (vedi fig. 17 pag. 6).

Rimuovere i due raccordi originali presenti nella parte inferiore del Sensore di pressione distribu-

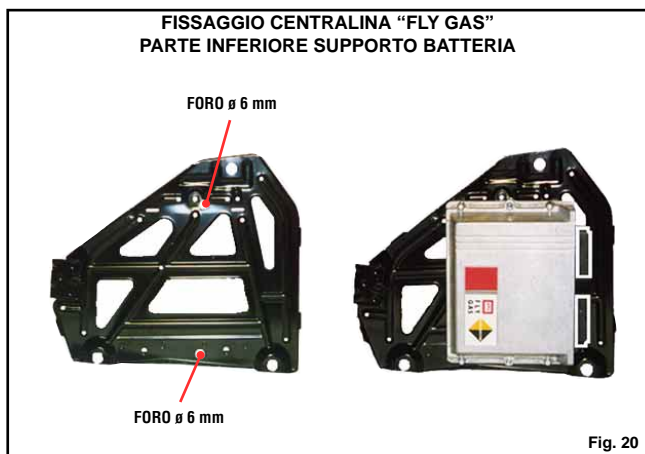
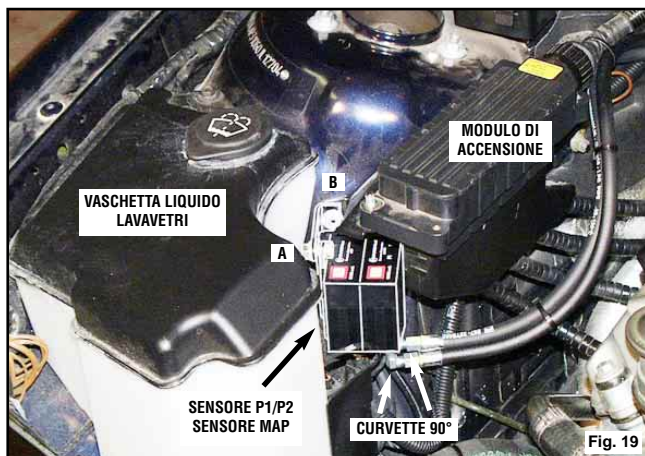
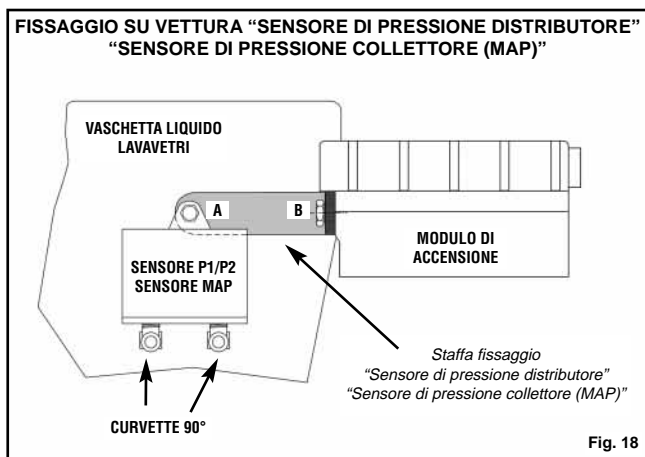
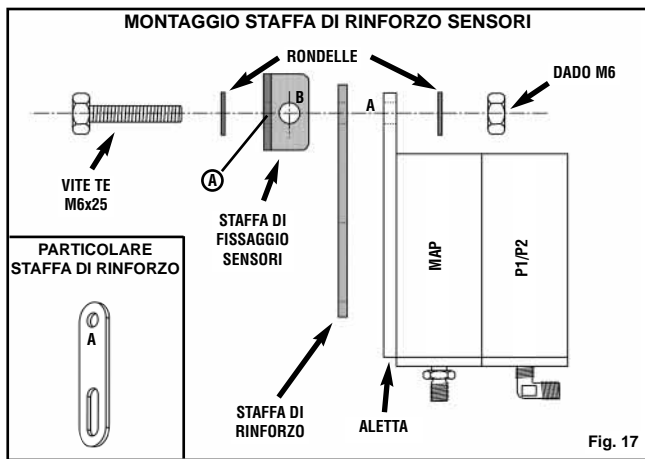

tore e sostituirli con le due curvette a 90° in dotazione, avvitandole sul sensore con la parte di filetto più corta ed utilizzando sulle filettature il sigillante consigliato (Loctite n° 83-21).

Orientare le due curvette in modo che a montaggio ultimato siano rivolte come da figura 19.

Raccordare le tubazioni delle pressioni P1 e P2 provenienti dal distributore alle rispettive curvette sul Sensore di pressione distributore.

Raccordare la tubazione depressione collettore sul Sensore MAP.

Inserire i relativi spinotti provenienti dal cablaggio Fly Gas.

Ancorare il gruppo Staffa/Sensori tra ammortizzatore anteriore destro e vaschetta liquido lavavetri, utilizzando il fissaggio originale del modulo di accensione (foro "B", vedi fig. 18 e fig. 19).

## MONTAGGIO PARTE ELETTRICA

### **MONTAGGIO CENTRALINA FLY GAS**

La centralina Fly Gas deve essere fissata alla parte inferiore del supporto batteria.

Togliere il coperchio in plastica di chiusura vano batteria, situato nel gocciolatoio, dietro l'ammortizzatore anteriore destro.

Rimuovere la fascia di fissaggio batteria e la batteria stessa quindi procedere allo smontaggio

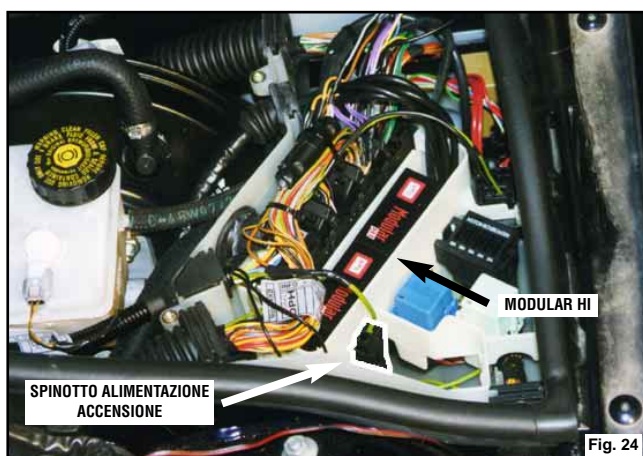
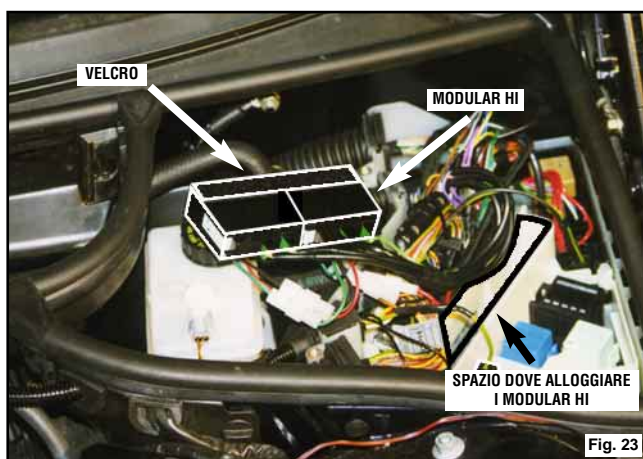
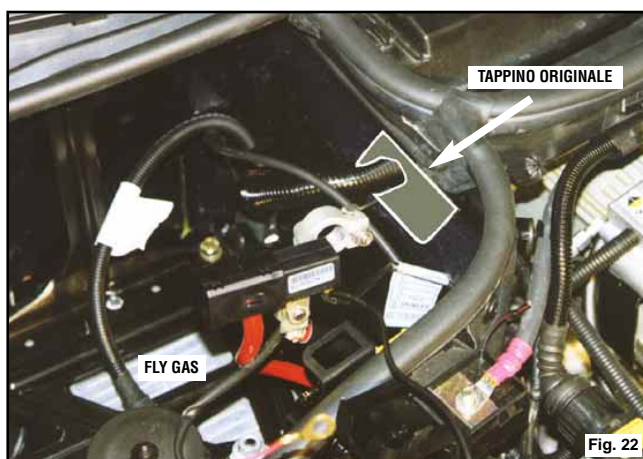

del supporto.

Posizionare la centralina Fly Gas nella parte inferiore del supporto e praticare sul supporto stesso in corrispondenza dei fori di fissaggio della centralina Fly Gas due fori  $\varnothing$  6 mm. Fissare la centralina Fly Gas sotto al supporto con i bulloni M5x25 in dotazione e con il connettore già inserito.

La centralina Fly Gas dovrà presentarsi come mostrato nella figura 20 pagina 6.

Far passare il cablaggio Fly Gas dal vano batteria al gocciolatoio, attraverso il tappino originale (fig. 22).

Rimontare il supporto fissaggio batteria.

Eliminare le due alette sulla fascia tenuta batteria (fig. 21).

Riposizionare la batteria e fissarla con la fascia.

Rimontare il coperchio in plastica.

## MONTAGGIO MODULAR HI

Aprire la scatola centralina originale posizionata dietro l'ammortizzatore anteriore sinistro, nel gocciolatoio, nell'apposito vano.

Incollare fra di loro i due Modular HI come illustrato (fig. 23).

Posizionare nella parte posteriore dei Modular HI una striscia adesiva di velcro.

Inserire la seconda striscia adesiva di velcro all'interno dello spazio libero indicato in fig. 23.

Quindi una volta eseguiti gli opportuni collegamenti sui Modular HI inserirli come indicato in figura 24.

---

## **MONTAGGIO COMMUTATORE**

L'installazione del commutatore è a discrezione dell'installatore.

## **COLLEGAMENTI ELETTRICI**

A questo punto, con riferimento allo schema elettrico specifico, eseguire le connessioni sia nel vano motore che all'interno dell'abitacolo, seguendo le precauzioni d'installazione contenute nel manuale per l'uso del sistema Flying Injection.

Rimontare la scatola filtro aria.

Richiudere la scatola centralina originale.

Ad installazione e connessioni ultimate seguire scrupolosamente le procedure per la taratura e la messa in moto descritte nel manuale per l'uso del sistema Flying Injection.





**SCHEMA COLLEGAMENTO PARTE ELETTRICA  
FLYING INJECTION GPL  
BMW 318i (EURO 3) - MOTORE: 194E1  
INIEZIONE ELETTRONICA MULTIPOINT BOSCH DME**

Data:	14.01.02
Schema N°:	1
An. Sch. del:	///././
Disegn.:	F.M.
Visto:	

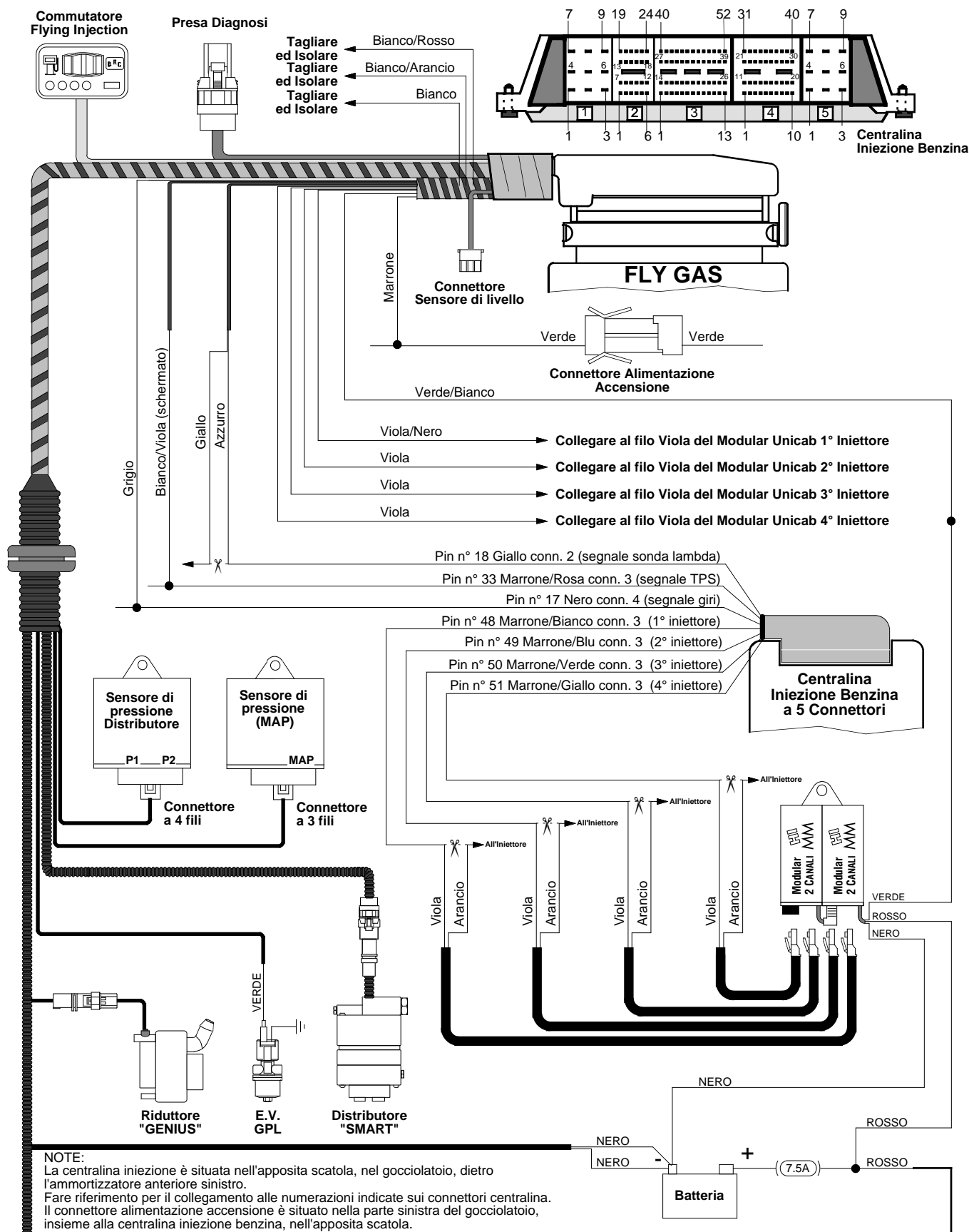

**AVVERTENZE:**

Attenzione alle auto per le quali la casa costruttrice sconsiglia o vieta di scollegare la batteria, per non alterare antifurti o autoadattatività - Non usare mai saldatori collegati alla batteria della stessa auto - Eseguire i collegamenti con saldature a stagno opportunamente isolate - Posizionare i dispositivi elettrici BRC in zona ben ventilata, al riparo da infiltrazioni d'acqua e da fonti di calore - Si raccomanda di isolare i fili della centralina BRC che non vengono collegati - BRC si riserva di modificare il presente schema senza alcun preavviso - Si consiglia di verificare di essere in possesso dell'ultima revisione di schema redatta dalla BRC.