



ALFA ROMEO 156 1.6i 16V TWIN SPARK

- Anno: 1997 • kW: 88 • Sigla motore: AR 67601
- Iniezione: elettronica multipoint Bosch Motronic M 2.10.4
- Accensione: elettronica

Assistenza
Tecnica

0172
48 68 400

www.brc.it
support@brc.it

- > Complessivo Just: 06LB00001690 (Hall) o 06LB00001691 (Resistivo)
- > Commutatore ad incasso: 06LB00001999
- > Cablaggio 24 Poli: 06LB50010050 (c/startend) o 06LB50010051 (c/startend e ripristino)
- > N° 2 MODULAR HI cod. 06LB00003001
- > N° 2 conf. MODULAR CAB DX cod. 06LB50030003 o SX cod. 06LB50030004 (verificare)
- > Miscelatore GPL: 12MX88040002
- > Miscelatore Metano: 12MM88040002
- > Serbatoio cilindrico: 315x869 litri 60 cod. 27C028315060 o 360x892 litri 80 cod. 27C039360080
- > Multivalvola per serb. cilindrico: 315/30° cod. 10MV01300315 o 360/30° cod. 10MV01300360
- > Serbatoio toroidale: 600x220 litri 47 cod. 27T012600047
- > Multivalvola per serb. toroidale: 220/0° cod. 10MV01000220

| | |
|--------------------------------|----------|
| Data: | 05.05.00 |
| Schema N°: | 1 |
| Annulla Sch. del: //./././. | |
| Disegn.: | F.M. |
| Visto: | |

Utilizzare la presente scheda esclusivamente per la trasformazione del veicolo in oggetto col sistema JUS

AVVERTENZE:

Lo schema viene fornito a titolo puramente indicativo, essendosi riscontrati su esemplari di questo modello di veicolo disfunzioni tali da rendere necessarie altre e diverse configurazioni. La M.T.M srl comunque non sarà responsabile di malfunzionamenti se non direttamente imputabili al proprio prodotto. L'installazione presuppone la conoscenza delle problematiche relative al tipo di alimentazione e dovrà eseguirsi secondo gli standard tecnici e di sicurezza in vigore da persone in possesso delle abilitazioni necessarie.

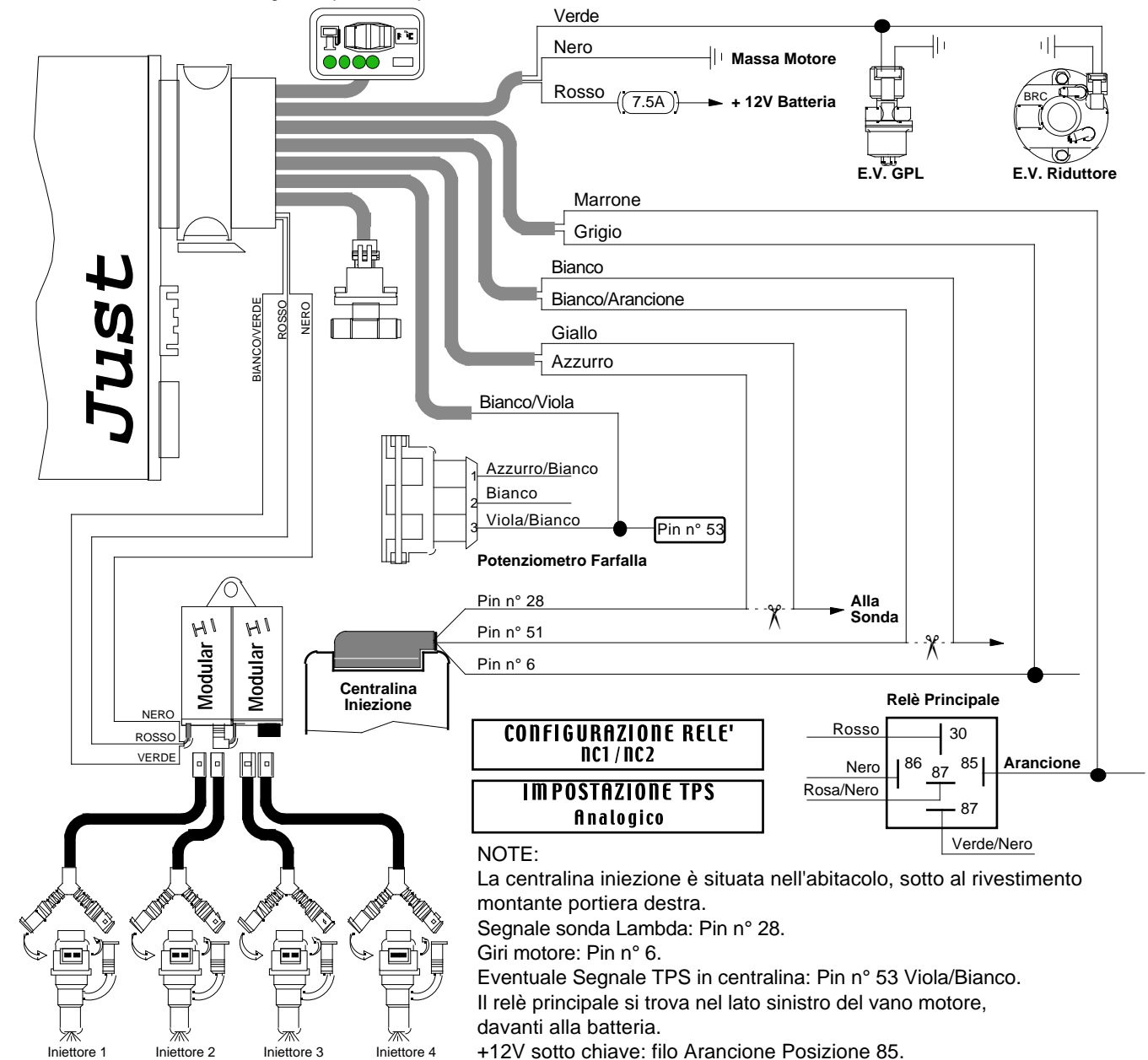

AVVERTENZE:

Attenzione alle auto per le quali la casa costruttrice sconsiglia o vieta di scollegare la batteria, per non alterare antifurti o autoadattatività - Non usare mai saldatori collegati alla batteria della stessa auto - Eseguire i collegamenti con saldature a stagno opportunamente isolate - Posizionare i dispositivi elettrici BRC in zona ben ventilata, al riparo da infiltrazioni d'acqua e da fonti di calore - Si raccomanda di isolare i fili della centralina BRC che non vengono collegati - BRC si riserva il diritto di modificare il presente schema senza alcun preavviso - Si consiglia di verificare di essere in possesso dell'ultima revisione di schema redatta dalla BRC.